

FSE73300P Vaatwasser

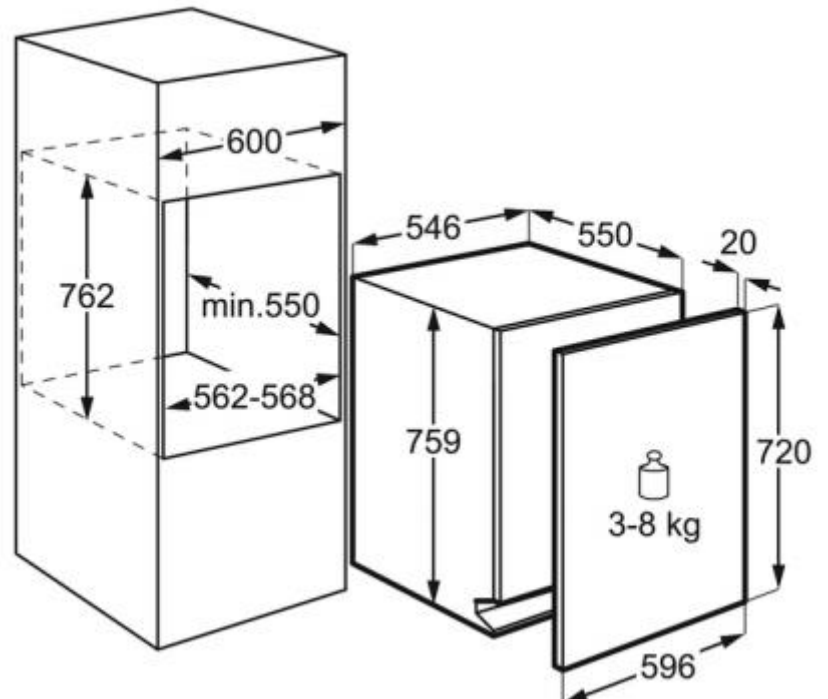

Kenmerken :

- ProClean™: superieure reiniging met minimaal energieverbruik
- Satellietproeiarm en 5 sproeiniveaus voor maximaal waterbereik
- 7 programma's, 4 temperaturen
- Vaatwasprogramma's: 30 MIN 60°, Auto 45-70°C, Eco 50°C, Extra Silent, Glas 45°C, PRO 70°, Spoelen
- Extra Silent: extreem stil programma 40 dB(A)
- Optie ExtraHygiëne
- Bestekmandje
- Water- en energieverbruik: 9.9 l, 0.818 kWh voor Eco 50°C
- Uitgestelde start 1-24 u
- Sensorlogie watersensor
- In de hoogte verstelbare bovenkorf, ook bij volle lading
- Op hoogte installeerbaar
- AutoOff functie
- Warmwateraansluiting tot 60°C
- AquaControl
- Inverter motor
- Geluidsniveau: slechts 42 dB
- TimeSaver-functie vermindert de cyclusduur met 50%
- XtraDry: activeer deze optie om het droogresultaat een boost te geven
- AirDry technologie met AutoDoor systeem
- 3 digit display
- Voor inbouw in kolomkast
- Programma voor glazen
- 8 SoftGrip houders voor glazen in de bovenkorf
- Binnenverlichting voor optimale zichtbaarheid in de vaatwasser

Technische gegevens :

- Commerciële energieklassering : A+++
- Droogresultaat : A
- Geluidsniveau (dB) : 42
- Aantal couverts : 12
- Installatie : Inbouw
- Afmetingen (HxBxD) in mm : 759x546x550
- Inbouwafmetingen (min-maxHxBxD) in mm : 762-765x550x580
- Wasresultaat : A
- Jaarlijks energieverbruik (kWh) : 230
- Energieverbruik (kWh) : 0.818
- Waterverbruik (L) : 9.9
- Jaarlijks waterverbruik (L) : 2775
- Duur standaardprogramma (min) : 239
- Referentieprogramma voor energielabel : Eco 50°C
- Kleur bedieningspaneel : Zwart
- Lengte watertoevoerslang (cm) : 180
- Lengte waterafvoerslang (cm) : 180
- Zekering : 10
- Aansluitwaarde (W) : 1950
- Netspanning (V) : 220-240
- EAN Code : 7332543551088
- Product Partner Code : All Open
- Geluidsniveau (dB) bij ExtraSilent programma : 40

Productbeschrijving :

Volledig integreerbare vaatwasser, ProClean, 42dB, 55cm, 9.5l, 6prog./4temp., 12 bestekken, 24u startuitstel, inverter motor, A++AA