

## DCE5980HM Dampkap

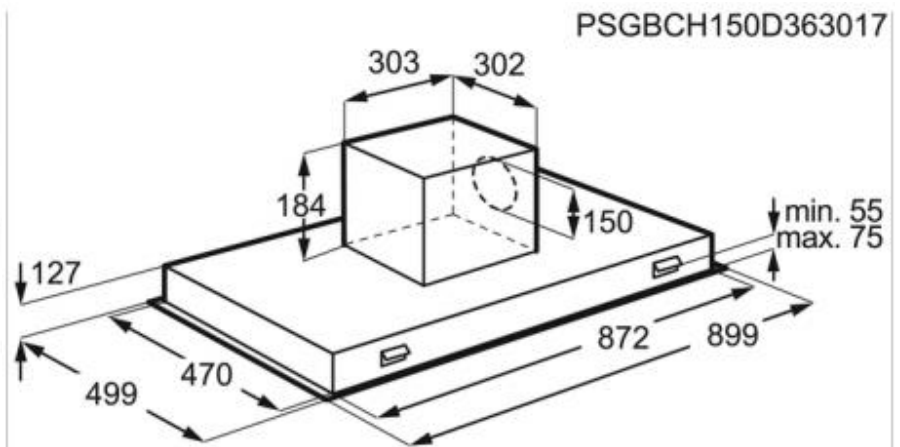

PSGBCH150D363017

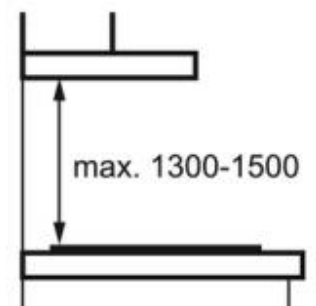
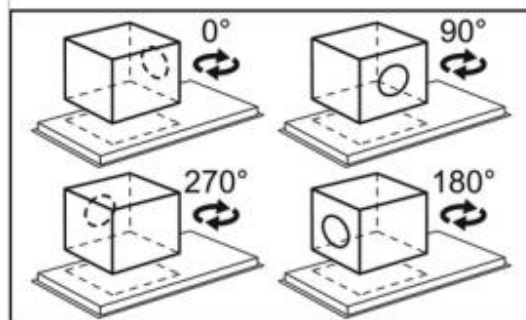

### Kenmerken :

- Afzuigkracht (intensief/hoog/laag): 710 / 560 / 290 m<sup>3</sup>/u
- Geluidsniveau (intensief/max./min.): 73 / 70 / 54 dB(A)
- Energie-efficiëntieklasse: A
- Elektronische druktoetsen, standen: 3 + 1 intensief
- Vetfilter: 3 afwasbare aluminium cassettefilter(s)
- Verlichting: 4 vierkante LEDs
- Aansluiting luchtafvoer 150 mm
- Luchtafvoerwerking, geschikt voor kringloopwerking met actieve koolstoffilter (in optie)
- Indicatie voor verzadiging vetfilter
- Indicatie voor verzadiging koolstoffilter
- Randafzuiging voor een lager energieverbruik en geluidsniveau
- Hob<sup>2</sup>Hood: bediening van de dampkap via de kookplaat
- Afstandsbediening RM10000 inbegrepen
- Dampkap voor inbouw in plafond

### Technische gegevens :

- Energie-efficiëntieklasse : A
- Afzuigkracht, intensief (m<sup>3</sup>/u) : 710
- Afzuigkracht, max. (m<sup>3</sup>/u) : 560
- Geluidsniveau, intensief (dB) : 73
- Geluidsniveau, max. (dB) : 70
- Afmetingen (HxBxD) in mm : 311x900x500
- Kleur : inox
- Diameter aansluiting afvoer in mm : 150
- Type filter : afwasbare aluminium cassettefilter(s)
- Afvoerpip : Niet beschikbaar
- Hydrodynamische-efficiëntieklasse : A
- Vetfilteringsefficiëntieklasse : E
- Verlichtingsefficiëntieklasse : A
- LED Kelvinwaarde (K) : 3000
- Afzuigkracht, min. (m<sup>3</sup>/u) : 290
- Geluidsniveau, min. (dB) : 54

- Koolstoffilter : 2, toebehoren in optie
- Type koolstoffilter : MCEF02
- PNC koolstoffilter : 902 980 046
- Longlife koolstoffilter : 2, toebehoren in optie
- Type Longlife filter : MCFE31
- PNC Longlife filter : 902 980 130

- Netspanning (V) : 220-240
- Aansluitwaarde motor verlichting (W) : 270+8
- EAN Code : 7332543520428
- Product Partner Code : E - Generic Partner All

### Productbeschrijving :

Plafonddampkap, 90cm, LED-verlichting, H<sup>2</sup>H, inox, A